



BEKENDTGØRELSE FRA JUSTERVÆSENET
TYPEGODKENDELSESATTEST

Nr.: 14/ 1981

Udgave 2

Dato 1981-10-01

Tidligere Jv-bekendtgørelse nr. 305

Systembetegnelse: **IV-52**

*Målemaskiner „Siemens“ til udmåling af benzin,
smøreolie og lignende vædsker.*



Fig. 1.

Fabrikeret af: Siemens & Halske A/G, Karlsruhe.

Anmeldt af: Siemens Svagstrøm A/S, København.

Systembetegnelse: IV-52.

BEMÆRK! Måleinstrumenter, som ikke er helt identiske med det i attesten fastlagte, kan kun justeres under forudsætning af særskilt godkendelse ved tillæg til denne attest.



TYPEGODKENDELSESATTEST

Nr.: 14/1981

Systembet.: IV-52

Type			32 mm	50 mm	80 mm		
Kapacitet i l/min.		Maximum	60	330	800		
		Minimum	6	20	35		
Mindste lovlige udmåling i l/min.		Skaladiameter 320 mm	5	40	400		
		Skaladiameter 200 mm	10	100	700		
		Ciffertæller	10	*40 400	400		
Tælleværk	Detailtæller	Visertæller med 2 skalaer og 2 visere	Ydre skala	Kapacitet i l	10	100	1000
			Ydre skala	Mindste inddeling i l	0,1	1	10
		Indre skala	Kapacitet i l	200	2000	20000	
			Mindste inddeling i l	10	100	1000	
		Ciffertæller	Detail	Kapacitet i l	10000	100000	100000
				Mindste inddeling i l	0,1	*0,1 10	10
	Forindstilling	Kapacitet i l	10000	*10000 100000	100000		
		Mindste inddeling i l	1	*1 10	10		
	Totaltæller (Ciffertæller)	Når detailtælleren er udført som visertæller	Kapacitet i l	1000000	10000000	100000000	
			Mindste inddeling i l	1	10	100	
Når detailtælleren er udført som ciffertæller		Kapacitet i l	100000000	*100000000 1000000000	1000000000		
		Mindste inddeling i l	1	10	10		

* Såfremt måleren er forsynet med et til 32 mm måleren svarende tælleværk.

Tolerancer: Justertolerancen er $\pm 1:200$.

Periodisk omjustering: Hvert år.

Konstruktion m. m.:

Måleorganet er af ringstempeltypen og i hovedsagen af samme udførelse som det i »Bekendtgørelser fra justervæsenet nr. 223« omhandlede. Den væsentligste forskel består i, at den i nævnte bekendtgørelse omhandlede magnetkobling

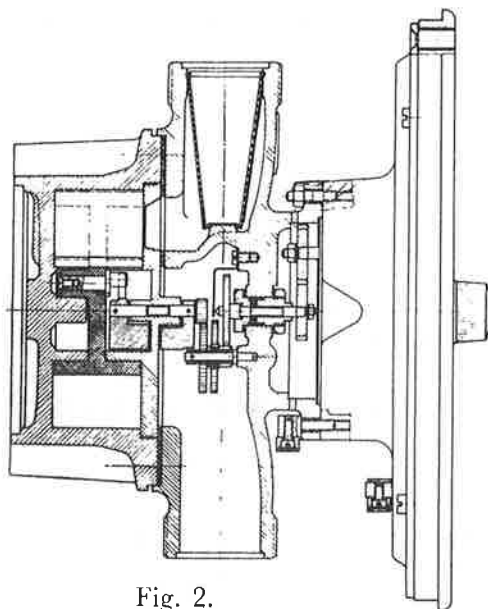

Fig. 2.

mellem ringstempel og tællværk er erstattet med den i fig. 2 viste direkte tandhjulforbindelse. En regulering af ringstemplets udmåling pr. omdrejning kan ikke finde sted, men udvekslingen mellem måler og tællværk kan ændres ved udskiftning af gearhjulene mellem viserakslen og målerakslen.

Målemaskinen kan være forsynet med visertællværk som beskrevet i ovennævnte bekendtgørelse eller med ciffertæller med forindstilling af samme konstruktion som den i »Bekendtgørelser fra justervæsenet nr. 282« beskrevne.

Målemaskinen skal i øvrigt være installeret på en sådan måde, at den tilfredsstiller de gældende »Almindelige bestemmelser for justering af målemaskiner til udmåling af flydende varer«.

Påskrifter m. m.:

Målemaskinens **systembetegnelse** skal være anbragt på tællværkets skalaplade. På et særligt skilt (justerskiltet) skal findes angivelse af målemaskinens bestemmelse, f. eks. »**Kun til benzin**«, samt påskrifterne: »**Mindste lovlige salg ... liter**«, »**Højst ... liter pr. minut**«, »**Mindst ... liter pr. minut**« og »**Justeringen gælder ikke totaltælleren**«.

Stempling:

Måleorganet og viserhuset sikres til det med til- og afgangsstutsene forsynede mellemstykke ved stempeling med justermærke i en blyprop over en låseskrue i hver af de to flanger. Justerskiltet, der foruden ovennævnte påskrifter også istemples målemaskinens justernummer og fabriksnummer, anbringes på to vinkler, der sikres til såvel måleorgan som skilt. Sidstnævnte sikring sker ved en stempeling med justermærke med årstal over to skruer i en plombekop.

Andre sikringsstemplinger, som måtte anses for nødvendige, anbringes efter justerdirektørens nærmere bestemmelse.

I øvrigt er de i ovennævnte bekendtgørelse nr. 223 indeholdte bestemmelser gældende, for så vidt de kan komme til anvendelse.

Justervæsenet, København, den 1. januar 1957.

A. K. F. Christiansen.



BEKENDTGØRELSE FRA JUSTERVÆSENET

1. TILLÆG TIL TYPEGODKENDELSESATTEST

Nr.: 14/1981/T 1

Udgave 2

Dato 1981-10-01

Systembetegnelse: IV-52

Målemaskiner „Siemens“ til udmåling af benzin, smøreolier og lignende vædsker

Efter ansøgning fra Dansk Siemens Aktieselskab, København, har justervæsenet godkendt den i »Bekendtgørelser fra justervæsenet nr. 305« omhandlede målemaskine til justering med kapaciteter m. v., som anført i nedenstående skema:

Type		16 mm	20 mm			
Anvendelse		Smøreolie		Benzin		
Kapacitet l/min.	Max.	10	10	60		
	Min.	1	1	6		
Mindste lovlige udmåling l	Skaladiameter 320 mm			5		
	Skaladiameter 200 mm		0,5	10		
	Skaladiameter 80 mm	0,5				
Tælle- værk	Detail- tæller	Ydre skala	Kap. i l	0,5	1	10
			Mindste inddeling i l	0,01	0,01	0,1
	Indre skala	Kap. i l	10	20	200	
		Mindste inddeling i l	0,5	1	10	
	Total- tæller	Kap. i l	10.000	100.000	100.000	
		Mindste inddeling i l	1	1	1	

Systembetegnelsen samt de i bekendtgørelse nr. 305 indeholdte bestemmelser er uændret gældende, for så vidt de kan komme til anvendelse.

Justervæsenet, København, den 15. marts 1958.

A. K. F. Christiansen

BEMÆRK!

Dette tillæg forudsættes anvendt i forbindelse med den egentlige typegodkendelsesattest, som sammen med dette og eventuelle andre tillæg udgør en helhed.



BEKENDTGØRELSE FRA JUSTERVÆSENET
2. TILLÆG TIL TYPEGODKENDELSESATTEST

Nr.: 14/1981, T 2

Udgave 2

Dato 19 81-10-01

Systembetegnelse: IV - 52

Målemaskiner „Siemens“

til udmåling af benzin, smøreolier og lignende vædsker

Efter ansøgning fra Dansk Siemens Aktieselskab, København, har justervæsenet godkendt den i »Bekendtgørelser fra justervæsenet nr. 305« omhandlede 32 mm målemaskine til justering med en maximumskapacitet af 100 l/min.

Systembetegnelsen samt de øvrige i ovennævnte bekendtgørelse fastsatte bestemmelser forbliver uændret gældende.

Justervæsenet, København, den 16. marts 1959.

A. K. F. Christiansen

BEMÆRK!

Dette tillæg forudsættes anvendt i forbindelse med den egentlige typegodkendelsesattest, som sammen med dette og eventuelle andre tillæg udgør en helhed.



BEKENDTGØRELSE FRA JUSTERVÆSENET
3. TILLÆG TIL TYPEGODKENDELSESATTEST

Nr.:14/1981/T 3

Udgave 2

Dato 1981-10-01.

Systembetegnelse: IV-52

Målemaskine

Efter ansøgning fra Dansk Siemens Aktieselskab, København, har Justervæsenet tilladt, at den ved »Bekendtgørelser fra Justervæsenet nr. 305« (1. tillæg) godkendte 20 mm målemaskine også justeres med mindre målekammer og med magnetkobling i stedet for tandhjulskobling mellem rotor og tælleværk.

I øvrigt er de i ovennævnte bekendtgørelse fastsatte bestemmelser uændret gældende, for så vidt de kan komme til anvendelse.

Justervæsenet, København, den 1. december 1961.

A. K. F. Christiansen

BEMÆRK!

Dette tillæg forudsættes anvendt i forbindelse med den egentlige typegodkendelsesattest, som sammen med dette og eventuelle andre tillæg udgør en helhed.



BEKENDTGØRELSE FRA JUSTERVÆSENET
4. TILLÆG TIL TYPEGODKENDELSESATTEST

Nr.: 14/1981/T4

Udgave 2

Dato 1981-10-01

Systembetegnelse: IV-52

Målemaskine

Efter ansøgning fra Dansk Siemens Aktieselskab, København, har Justervæsenet tilladt, at den ved »Bekendtgørelser fra Justervæsenet nr. 305« godkendte 32 mm målemaskine også justeres med en kapacitet på 80 l/min.

I øvrigt er de i ovennævnte bekendtgørelse fastsatte bestemmelser uændret gældende, for så vidt de kan komme til anvendelse.

Justervæsenet, København, den 1. marts 1963.

A. K. F. Christiansen

BEMÆRK!

Dette tillæg forudsættes anvendt i forbindelse med den egentlige typegodkendelsesattest, som sammen med dette og eventuelle andre tillæg udgør en helhed.



BEKENDTGØRELSE FRA JUSTERVÆSENET
5. TILLÆG TIL TYPEGODKENDELSESATTEST

Nr.:14/1981/T5

Udgave 2

Dato1981-10-01

Systembetegnelse: IV-52

Målemaskine

Efter ansøgning fra Dansk Siemens Aktieselskab, København, har Justervæsenet tilladt, at de ved »Bekendtgørelser fra Justervæsenet nr. 305« (1. tillæg) godkendte 16 og 20 mm målemaskiner til udmåling af smøreolier også justeres med en kapacitet på 5 l/min.

I øvrigt er de i ovennævnte bekendtgørelse fastsatte bestemmelser uændret gældende, for så vidt de kan komme til anvendelse.

Justervæsenet, København, den 1. marts 1963.

A. K. F. Christiansen

BEMÆRK!

Dette tillæg forudsættes anvendt i forbindelse med den egentlige typegodkendelsesattest, som sammen med dette og eventuelle andre tillæg udgør en helhed.



BEKENDTGØRELSE FRA JUSTERVÆSENET
6. TILLÆG TIL TYPEGODKENDELSESATTEST

Nr.:14/1981/T6

Udgave 2

Dato 1981 10 01

Systembetegnelse: IV-52

Målemaskine

Efter ansøgning fra Dansk Siemens Aktieselskab, København, har Justervæsenet tilladt, at den ved »Bekendtgørelser fra Justervæsenet nr. 305« godkendte 50 mm målemaskine også justeres med kapaciteter på: 100, 150, 200 og 250 l/min.

I øvrigt er de i ovennævnte bekendtgørelse fastsatte bestemmelser uændret gældende, for så vidt de kan komme til anvendelse.

Justervæsenet, København, den 1. marts 1963.

A. K. F. Christiansen

BEMÆRK!

Dette tillæg forudsættes anvendt i forbindelse med den egentlige typegodkendelsesattest, som sammen med dette og eventuelle andre tillæg udgør en helhed.



BEKENDTGØRELSE FRA JUSTERVÆSENET
7. TILLÆG TIL TYPEGODKENDELSESATTEST

Nr.:14,1981/T7

Udgave 2

Dato 1981-10-01

Systembetegnelse: IV-52

Målemaskine

Efter ansøgning fra Dansk Siemens A/S, København, har Justervæsenet tilladt, at den ved »Bekendtgørelser fra Justervæsenet nr. 305« godkendte 32 mm målemaskine også justeres med følgende kapaciteter: 30, 35 og 40 l/min.

I øvrigt er de i ovennævnte bekendtgørelse fastsatte bestemmelser uændret gældende, for så vidt de kan komme til anvendelse.

Justervæsenet, København, den 1. maj 1964.

A. K. F. Christiansen

BEMÆRK!

Dette tillæg forudsættes anvendt i forbindelse med den egentlige typegodkendelsesattest, som sammen med dette og eventuelle andre tillæg udgør en helhed.



BEKENDTGØRELSE FRA JUSTERVÆSENET
8. TILLÆG TIL TYPEGODKENDELSESATTEST

Nr.: 14/1981/T8

Udgave 2

Dato 1981-10-01

Systembetegnelse: IV-52

Målemaskine

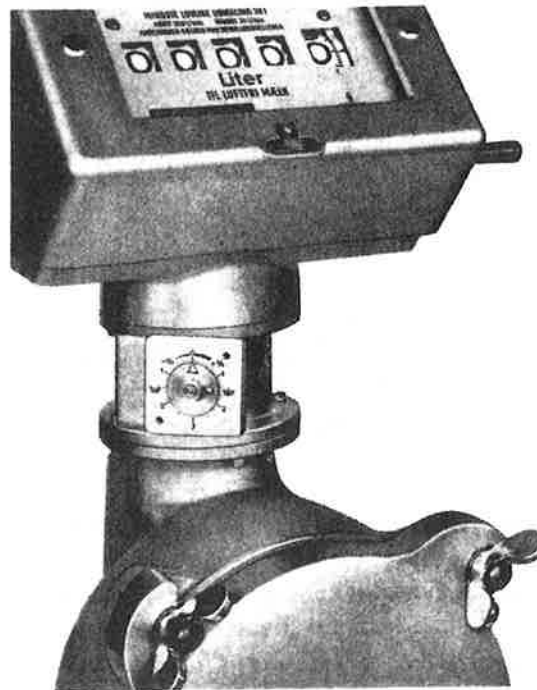

Efter ansøgning fra Dansk Siemens Aktieselskab, København, har justervæsenet tilladt, at den ved »Bekendtgørelser fra justervæsenet nr. 305« godkendte målemaskine også justeres forsynet med den på fig. viste reguleringsmekanisme, der anbringes i et hus mellem måleorgan og tællværk, og som virker på følgende måde:

Ringstemplets bevægelse overføres til tællværket dels gennem tandhjulene 6, 7, 8 og 9 og differentialehjulene 10, dels over tandhjulene 6 og 7 og friktionsskiven 4 med det forskydelige hjul 3, på hvis aksel er anbragt et tromletandhjul 12 a. I indgreb med dette er et kronhjul 12, der igen er i indgreb med tandhjulene 10. Ved hjælp af en skrue kan hjulet 3's afstand til centrum af

BEMÆRK!

Dette tillæg forudsættes anvendt i forbindelse med den egentlige typegodkendelsesattest, som sammen med dette og eventuelle andre tillæg udgør en helhed

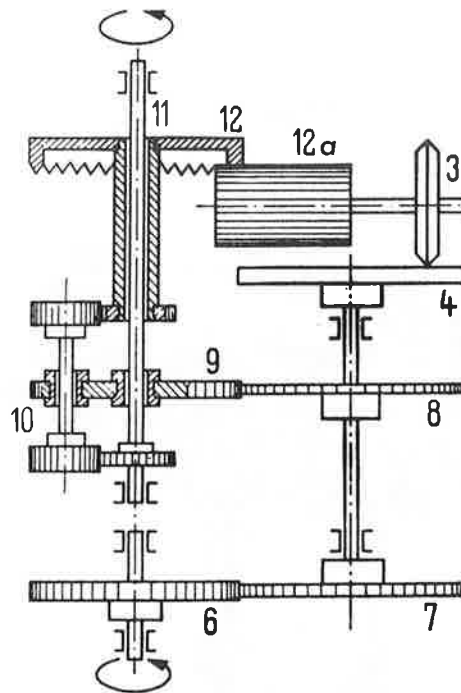

skiven 4 varieres, hvorved dets hastighed og dermed også tællerværkets omdrejningshastighed ændres.

Regulerområdet andrager ca. 5 %. Huset, hvori regulermekanismen er anbragt, sikres dels til måleorganet dels til tællerværket ved plombering af en af sammenspændingsskruerne hvert sted. Dækslet over regulerskruen sikres ved plombering af to af fastspændingsskruerne. Plomberne stemples med justermærke.

I øvrigt er de i ovennævnte bekendtgørelse fastsatte bestemmelser uændret gældende, for så vidt de kan komme til anvendelse.

Justervæsenet, København, den 15. marts 1967.

A. K. F. Christiansen



BEKENDTGØRELSE FRA JUSTERVÆSENET
9. TILLÆG TIL TYPEGODKENDELSESATTEST

Nr.: 14/1981/T9

Udgave 2

Dato 1981-10-01

Systembetegnelse: IV-52

Målemaskine

Efter ansøgning fra Dansk Siemens Aktieselskab, København, har justervæsenet tilladt, at de ved »Bekendtgørelser fra justervæsenet nr. 305« og »305« (1. tillæg) godkendte 32 og 20 mm målemaskiner med en kapacitet på 60 l/min. også justeres med en kapacitet på 75 l/min.

I øvrigt er de i ovennævnte bekendtgørelser fastsatte bestemmelser uændret gældende, for så vidt de kan komme til anvendelse.

Justervæsenet, København, den 1. september 1967.

A. K. F. Christiansen

BEMÆRK!

Dette tillæg forudsættes anvendt i forbindelse med den egentlige typegodkendelsesattest, som sammen med dette og eventuelle andre tillæg udgør en helhed.



BEKENDTGØRELSE FRA JUSTERVÆSENET
10. TILLÆG TIL TYPEGODKENDELSESATTEST

Nr.:14/1981/T10

Udgave 2

Dato 1981-10-01

Systembetegnelse: IV-52

Målemaskine

Efter ansøgning fra Siemens Aktieselskab, København, har justervæsenet tilladt, at den ved »Bekendtgørelse fra justervæsenet nr. 305« godkendte 50 mm målemaskine også justeres med følgende skalaspecifikationer:

Ydre skala	Kapacitet i l:	100
	Mindste inddeling i l:	0,5
Indre skala	Kapacitet i l:	5000
	Mindste inddeling i l:	100
Skaladiameter i mm	200	

I øvrigt er de i ovennævnte bekendtgørelse fastsatte bestemmelser uændret gældende, for så vidt de kan komme til anvendelse.

Justervæsenet, København, den 1. maj 1971.

A. K. F. Christiansen

BEMÆRK!

Dette tillæg forudsættes anvendt i forbindelse med den egentlige typegodkendelsesattest, som sammen med dette og eventuelle andre tillæg udgør en helhed.



BEKENDTGØRELSE FRA JUSTERVÆSENET
11. TILLÆG TIL TYPEGODKENDELSESATTEST

Nr.:14/1981/T11

Udgave 1

Dato 1981-11-01.

Gyldig til 1983-12-31

Systembetegnelse: IV - 52

MÅLEMASKINE

Målemaskinen med 32 mm tilslutning og større kan herefter godkendes med en af nedennævnte impulsgivere indbygget imellem måleorgan og tællerværk.

Type 7MV 1105-1A (10 imp./omdr., 1-kanal)

Type 7MV 1105-2A (100 imp./omdr., 1-kanal)

Type 7MV 1105-3A (10 imp./omdr., 2-kanal)

Type 7MV 1105-4A (100 imp./omdr., 2-kanal)

Impulsgiveren sikres til såvel måleren som til tællerværket med faste plomber, der stemples med justermærke.

Den til impulsgiveren hørende registreringsenhed skal være mærket »Ujusteret«.

E Repstorff Holtveg

BEMÆRK!

Dette tillæg forudsættes anvendt i forbindelse med den egentlige typegodkendelsesattest, som sammen med dette og eventuelle andre tillæg udgør en helhed.

Industriministeriet
TEKNOLOGISTYRELSEN
SEKRETARIATET
FOR
MÅLETEKNIK

12. TILLÆG TIL
TYPEGODKENDELSESATTEST
Nr. 14/1981

Nr.: 1983-763/000-111

Udgave: 1

Dato: 1983-10-01

Gyldig til 1986-12-31

Systembetegnelse: IV-52

MÅLEANLÆG

GYLDIGHEDSFORLÆNGELSE

Producent

Siemens & Halske A/G, Karlsruhe, Knielingen.

Ansøger

Siemens A/S, Ballerup.

Art

Målemaskine med tællerværk.

Type

Siemens.

Anvendelse

Udmåling af benzin, smørelie og lignende vædsker.

Ansøgning: Jv-bekendtgørelse nr. 305.

J. Kaavé/P. Claudi Johansen

BEMÆRK!

Dette tillæg forudsættes anvendt i forbindelse med den egentlige typegodkendelsesattest, som sammen med dette og eventuelle andre tillæg udgør en helhed.

Industriministeriet
TEKNOLOGISTYRELSEN
SEKRETARIATET
FOR
MÅLETEKNIK

13. TILLÆG TIL
TYPEGODKENDELSESATTEST
Nr. 14-1981

Nr.: 1986-763/000-519

Udgave: 1

Dato: 1986-04-15

Gyldig til 1986-12-31

Systembetegnelse: IV-52

VOLUMEN VÆSKEMÅLER

Producent Siemens & Halske A/G, Karlsruhe, Knielingen.
Ansøger Siemens A/S, Ballerup.
Art Målemaskine med tælleværk.
Type Siemens.
Anvendelse Udmåling af benzin, smøreolie og lignende væsker.

Den ved »Bekendtgørelse fra justervæsenet nr. 305« godkendte 50 mm målemaskine er hermed også godkendt med følgende skalaspecifikationer.

Ydre skala	Kapacitet i l:	10
	Mindste inddeling i l:	0,05
Indre skala	Kapacitet i l:	500
	Mindste inddeling i l:	10
Skaladiameter i mm	200	

I øvrigt er de i ovennævnte bekendtgørelse fastsatte bestemmelser uændret gældende, for så vidt de kan komme til anvendelse.

Ansøgningsnr. 1986-763/000-519

Dateret 1986-02-28.

J. Kaavé/P. Claudi Johansen

BEMÆRK! Dette tillæg forudsættes anvendt i forbindelse med den egentlige typegodkendelsesattest, som sammen med dette og eventuelle andre tillæg udgør en helhed.

Industriministeriet
TEKNOLOGISTYRELSEN
SEKRETARIATET
FOR
MÅLETEKNIK

14. TILLÆG TIL
TYPEGODKENDELSESATTEST

Nr. 14/1981

Nr.: 1986-763/000-664

Udgave: 1

Dato: 1986-12-13

Gyldig til 1991-12-31

Systembetegnelse: IV-52

MÅLEANLÆG

GYLDIGHEDSFORLÆNGELSE

Producent Siemens & Halske A/G, Karlsruhe, Knielingen.
Ansøger Siemens A/S, Ballerup.
Art Målemaskine med tællværk.
Type Siemens.
Anvendelse Udmåling af benzin, smøreolie og lignende væsker.

Ansøgning: JV-bekendtgørelse nr. 305.

Tillæg som er omfattet af gyldighedsforlængelsen:

Tillæg nr. 1 14/1981/T1
Tillæg nr. 2 14/1981/T2
Tillæg nr. 3 14/1981/T3
Tillæg nr. 4 14/1981/T4
Tillæg nr. 5 14/1981/T5
Tillæg nr. 6 14/1981/T6
Tillæg nr. 7 14/1981/T7
Tillæg nr. 8 14/1981/T8
Tillæg nr. 9 14/1981/T9
Tillæg nr. 10 14/1981/T10
Tillæg nr. 11 14/1981/T11
Tillæg nr. 12 1983-763/000-111 (1' gyldighedsforlængelse)
Tillæg nr. 13 1986-763/000-519

J. Kaavé/P. Claudi Johansen

BEMÆRK!

Dette tillæg forudsættes anvendt i forbindelse med den egentlige typegodkendelsesattest, som sammen med dette og eventuelle andre tillæg udgør en helhed.